

alwitra-Quellschweißgerät

Die rationelle und sichere Quellschweißtechnik

- Quellschweißung in einem Arbeitsgang schnell und bequem
- Höhere Sicherheit durch gleichmäßige Verteilung des Quellschweißmittels
- Einsatz auch bei kleineren Unebenheiten problemlos
- Sichere Nahtverschweißung durch kontinuierlichen Schweißvorgang

alwitra-Quellschweißgerät mit den besonderen Merkmalen

- Einfache Bedienung
- Einsatzbereit ohne zusätzliche Energiequellen (Stromanschluss, Gas, etc.)
- Robuste Konstruktion
- Gehäuse aus Aluminium
- Wartungsfrei
- Langlebig

Anwendung

Die Überlappung von EVALON®-Dachbahnen untereinander dient der fremdstofffreien homogenen Materialfügung/Schweißung.

Diese Überlappungen werden mit Heißluft oder Quellschweißmittel gefügt. Das Quellschweißen kann manuell mit der alwitra-Pinselflasche oder noch effizienter und bequemer in einem Arbeitsgang mit dem alwitra-Quellschweißgerät erfolgen.

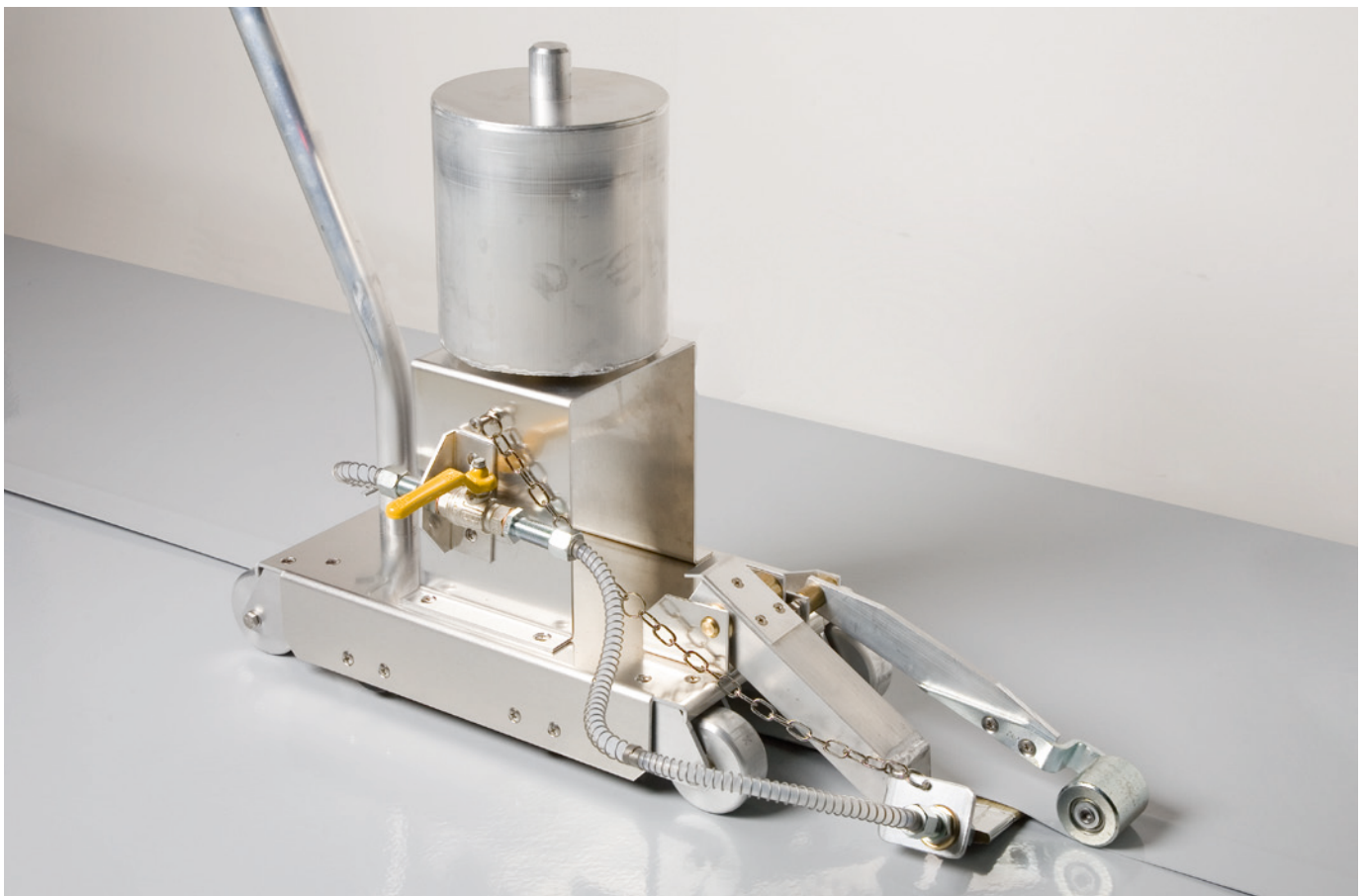

Schweißung mit dem effizienten alwitra-Quellschweißgerät

alwitra-Quellschweißgerät

Schweißvorgang

Das Quellschweißmittel läuft aus dem Vorratsbehälter, dosiert mit dem Schwenkhahn, in den Flachpinsel, der in der Überlappung geführt wird. Durch die vorlaufende, kugelgelagerte Andruckrolle des Auslegers werden die EVALON®-Bahnen im Überlappungsbereich unmittelbar vor dem Flachpinsel kontinuierlich zusammengedrückt. Der Flachpinsel benetzt die Kontaktflächen mit dem Quellschweißmittel.

Das nachfolgende Rollenpaar fügt den Nahtbereich durch sein Eigengewicht. Die vordere Andruckrolle, bestehend aus Einzelscheiben, passt sich dabei den vorhandenen Unebenheiten der Unterlage exakt an.

Ein durchgehend einwandfreies Schweißergebnis wird durch dieses Geräte-/Schweißkonzept sichergestellt.

Mit diesem alwitra-Quellschweißgerät können ca. **8 bis 16 m Naht/Minute** je nach Untergrund- und Witterungsbedingung geschweißt werden.

Das Gerät ist wartungsfrei und aufgrund des geringen Gewichtes von nur 9,5 kg sehr handlich und leicht zu transportieren.

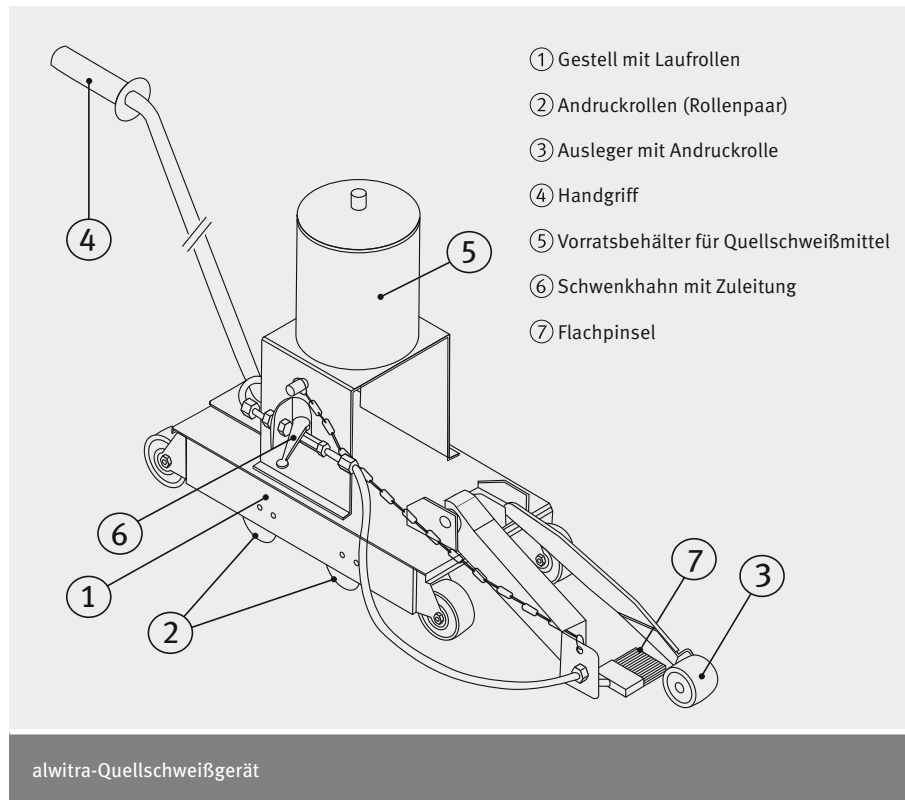

alwitra GmbH & Co. Klaus Göbel
Am Forst 1 · D-54296 Trier
Telefon: 0651/91 02-0
Fax: 0651/9102-500 · www.alwitra.de

Haftungsausschluss:

Die vorstehenden Angaben, insbesondere die Vorschläge für Verarbeitung und Verwendung unserer Produkte, beruhen auf unseren Kenntnissen und Erfahrungen im Normalfall, vorausgesetzt die Produkte wurden sachgerecht gelagert und angewandt. Wegen unterschiedlichen Materialien, Untergründen und abweichenden Arbeitsbedingungen kann eine Gewährleistung eines Arbeitsergebnisses oder eine Haftung, aus welchem Rechtsverhältnis auch immer, weder aus diesen Hinweisen, noch aus einer mündlichen Beratung begründet werden, es sei denn, dass uns insoweit Vorsatz oder grobe Fahrlässigkeit zur Last fällt. Hierbei hat der Anwender nachzuweisen, dass schriftlich alle Kenntnisse, die zur sachgemäßen und erfolgversprechenden Beurteilung durch alwitra erforderlich sind, alwitra rechtzeitig und vollständig im Rahmen der Beurteilungsanfrage übermittelt wurden. Der Anwender hat die Produkte auf ihre Eignung für den vorgesehenen Anwendungszweck zu prüfen. Änderungen der Produktspezifikationen bleiben vorbehalten. Schutzrechte Dritter sind zu beachten. Im Übrigen gelten unsere jeweiligen AGB's. Es gilt das jeweils neueste lokale Produktdatenblatt, das bei uns angefordert werden sollte.

Technische Änderungen vorbehalten. Stand: 07/2013